

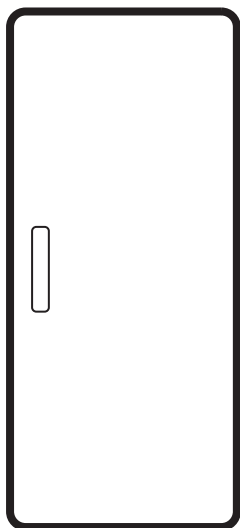

Electrolux



electrolux.com/register



KFS3SE82R
LFS3SE82R

INSTALLATION / UPPSETNING

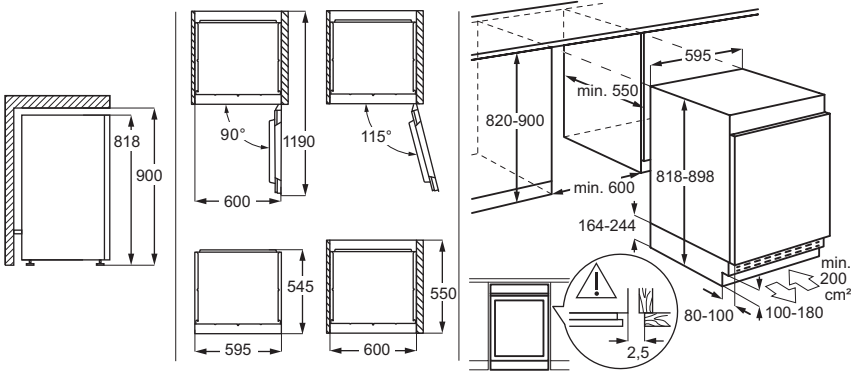

NOISES / HÁVAÐI



⚠ SAFETY INFORMATION

Before the installation and use of the appliance read the supplied instructions carefully. The manufacturer is not responsible for any injuries or damage that result from incorrect installation or usage. Always keep the instructions in a safe and accessible location for future reference.

Children and vulnerable people safety

- Children should be supervised to ensure that they do not play with the appliance.
- Children shall not carry out cleaning and user maintenance of the appliance without supervision.

- Keep all packaging away from children and dispose of it appropriately.

General Safety

- This appliance is designed for single household domestic use in an indoor environment.
- This appliance may be used in, offices, hotel guest rooms, bed & breakfast guest rooms, farm guest houses and other similar accommodation where such use does not exceed (average) domestic usage levels.
- **WARNING:** Keep ventilation openings, in the appliance enclosure or in the built-in structure, clear of obstruction.
- **WARNING:** Do not use mechanical devices or other means to accelerate the defrosting process, other than those recommended by the manufacturer.
- **WARNING:** Do not damage the refrigerant circuit.
- **WARNING:** Do not use electrical appliances inside the food storage compartments of the appliance, unless they are of the type recommended by the manufacturer.
- Do not use water spray and steam to clean the appliance.
- Clean the appliance with a moist soft cloth. Only use neutral detergents. Do not use abrasive products, abrasive cleaning pads, solvents or metal objects.
- When the appliance is empty for long period, switch it off, defrost, clean, dry and leave the door open to prevent mould from developing within the appliance.
- Do not store explosive substances such as aerosol cans with a flammable propellant in this appliance.
- If the supply cord is damaged, it must be replaced by the manufacturer, its Authorised Service Centre or similarly qualified persons in order to avoid a hazard.

SAFETY INSTRUCTIONS

Installation

WARNING!

Only a qualified person must install this appliance.

- Remove all the packaging.
- Do not install or use a damaged appliance.
- Follow the separate instructions for the appliance installation available on our website.
- Always take care when moving the appliance as it is heavy. Always use safety gloves and enclosed footwear.
- Make sure the air can circulate around the appliance.
- Do not install the appliance close to radiators or cookers, ovens, or hobs, unless otherwise specified in the installation instructions.
- Do not expose the appliance to the rain.
- Do not install the appliance where there is direct sunlight.
- Do not install this appliance in areas that are too humid or too cold.

Electrical connection

WARNING!

Risk of fire and electric shock.

WARNING!

When positioning the appliance, ensure the supply cord is not trapped or damaged.

WARNING!

Do not use multi-plug adapters and extension cables.

- Make sure that the parameters on the rating plate are compatible with the electrical ratings of the mains power supply.
- The appliance must be earthed.
- Always use a correctly installed shockproof socket.
- If the domestic power supply socket is not earthed, connect the appliance to a separate earth in compliance with current

regulations, consulting a qualified electrician.

- Make sure not to cause damage to the electrical components (e.g. mains plug, mains cable, compressor). Contact the Authorised Service Centre or an electrician to change the electrical components.
- The mains cable must stay below the level of the mains plug.
- Connect the mains plug to the mains socket only at the end of the installation. Make sure that there is access to the mains plug after the installation.
- Do not pull the mains cable to disconnect the appliance. Always pull the mains plug.

Use

WARNING!

Risk of injury, burns, electric shock or fire.



The appliance contains flammable gas, isobutane (R600a), a natural gas with a high level of environmental compatibility. Be careful not to cause damage to the refrigerant circuit containing isobutane.

- Do not change the specification of this appliance.
- This appliance is intended to be used at ambient temperature ranging from 10°C to 38°C. The specified temperature range guarantees the correct operations of the appliance.
- Do not put electrical appliances (e.g. ice cream makers) in the appliance unless they are stated applicable by the manufacturer.
- If damage occurs to the refrigerant circuit, make sure that there are no flames and sources of ignition in the room. Ventilate the room.
- Do not let hot items to touch the plastic parts of the appliance.
- Do not store flammable gas and liquid in the appliance.
- Do not put flammable products or items that are wet with flammable products in, near or on the appliance.
- Do not touch the compressor or the condenser. They are hot.

- Do not allow food to come in contact with the inner walls of the appliance compartments.

Internal lighting

⚠ WARNING!

Risk of electric shock.

- This product contains one or more light sources of energy efficiency class G.
- Concerning the lamp(s) inside this product and spare part lamps sold separately: These lamps are intended to withstand extreme physical conditions in household appliances, such as temperature, vibration, humidity, or are intended to signal information about the operational status of the appliance. They are not intended to be used in other applications and are not suitable for household room illumination.

Care and cleaning

⚠ WARNING!

Risk of injury or damage to the appliance.

- Before maintenance, deactivate the appliance and disconnect the mains plug from the mains socket.
- This appliance contains hydrocarbons in the cooling unit. Only a qualified person must do the maintenance and the recharging of the unit.

Service

- To repair the appliance contact the Authorised Service Centre. Use only original spare parts.

- Please note that self-repair or non-professional repair can have safety consequences and might void the guarantee.
- The following spare parts are available for at least 7 years after the model has been discontinued: thermostats, temperature sensors, printed circuit boards, light sources, door handles, door hinges, trays and baskets. Door gaskets are available for at least 10 years after the model has been discontinued. The duration may be longer in your country. For further information, please visit our website.
- Please note that some of these spare parts are only available to professional repairers, and that not all spare parts are relevant for all models.

Disposal

⚠ WARNING!

Risk of injury or suffocation.

- Disconnect the appliance from the mains supply.
- Cut off the mains cable and discard it.
- Remove the door to prevent children and pets to be closed inside of the appliance.
- The refrigerant circuit and the insulation materials of this appliance are ozone-friendly.
- The insulation foam contains flammable gas. Contact your municipal authority for information on how to discard the appliance correctly.
- Do not cause damage to the part of the cooling unit that is near the heat exchanger.

CONTROL PANEL

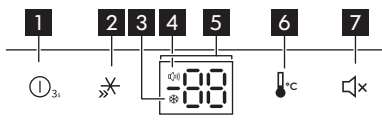

- 1 Power button**
Press and hold for 3 seconds to turn the power on or off. The temperature indicator shows --. When the power function is on, the appliance stops cooling.
- 2 Super Freeze button**
Press the button to activate the Super Freeze function.

- 3 Super Freeze indicator**
- 4 Alarm indicator**
- 5 Temperature indicator**
- 6 Temperature regulation button**
Press to set the temperature. The temperature ranges from 2°C to 8°C.
- 7 Alarm button**

Super Freeze Function

This function accelerates the freezing of food in the freezer compartment. The Super Freeze indicator illuminates and 2°C appears

on Temperature indicator. The function turns off after 52 hours.

To activate the Super Freeze function press the Super Freeze button.

Door open alarm

If the door is left open for approx. 1 minute the sound alarm activates. The sound alarm

sounds every minute for 10 minutes and the alarm indicator flashes.

The alarm stops after closing the door.

To disable the alarm, press the Alarm button.

DAILY USE

 Equipment varies by model.

Positioning the shelves

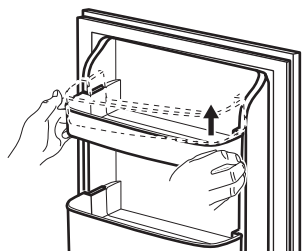
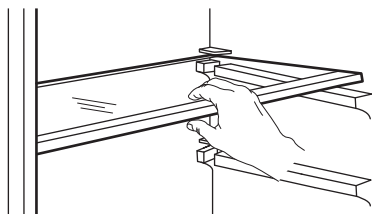

 Handle glass parts and door bins with care. Do not scratch, stress, or expose them to sudden temperature changes. Do not clean glass parts in the dishwasher.

Removing the Drawers

To remove drawers:

1. Open the door completely.
2. Pull the drawer out until it stops.
3. Lift the front and slide the drawer out.

To install drawers reverse the above steps.

HINTS AND TIPS

Hints for energy saving

- Do not cover the ventilation grilles or holes.

Shelf life

Type of food	Shelf life (months)
Bread	3
Fruits (except citrus)	6 - 12
Vegetables	8 - 10
Leftovers without meat	1 - 2

Type of food	Shelf life (months)
Dairy food:	
Butter	6 - 9
Soft cheese (e.g. mozzarella)	3 - 4
Hard cheese (e.g. parmesan, cheddar)	6
Seafood:	
Fatty fish (e.g. salmon, mackerel)	2 - 3
Lean fish (e.g. cod, flounder)	4 - 6

Type of food	Shelf life (months)
Shrimps	12
Shucked clams and mussels	3 - 4
Cooked fish	1 - 2
Meat:	
Poultry	9 - 12
Beef	6 - 12
Pork	4 - 6
Lamb	6 - 9
Sausage	1 - 2
Ham	1 - 2
Leftovers with meat	2 - 3

Hints for freezing

- Do not freeze bottles or cans with liquids, in particular drinks containing carbon dioxide. They may explode during freezing.
- Do not put hot food in the freezer compartment.
- Do not place fresh unfrozen food directly next to already frozen food.
- Do not eat ice cubes, water ices or ice lollies immediately after taking them out of the freezer to avoid frostbites.
- Do not re-freeze defrosted food.

Hints for storage of frozen food

- Good temperature setting that ensures preservation of frozen food products is a temperature less than or equal to -18°C .
- Higher temperature setting inside the appliance may lead to shorter shelf life.
- The whole freezer compartment is suitable for storage of frozen food products.
- Leave enough space around the food to allow air to circulate freely.

Hints for food refrigeration

- Good temperature setting that ensures preservation of fresh food is a temperature less than or equal to $+4^{\circ}\text{C}$.
- Always use closed containers for liquids and for food, to avoid flavours or odours in the compartment.
- To avoid the cross-contamination between cooked and raw food, cover the cooked food and separate it from the raw one.
- Wrap and place meat on the glass shelf above the vegetable drawer.
- Defrost the food inside the fridge.
- Do not insert hot food inside the appliance.
- Clean fruit and vegetables and place in a dedicated drawer (vegetable drawer).
- Do not keep exotic fruits in the fridge.
- Do not keep vegetables like tomatoes, potatoes, onions, and garlic in the fridge.
- Close the bottles before you put them into the fridge.

CARE AND CLEANING

- ⓘ Unplug the appliance before carrying out any maintenance operation.

Before first use clean the interior and accessories with lukewarm water and neutral soap, then dry. Clean the equipment and door gaskets regularly.

Clean the control panel with a damp cloth and dry it with a soft cloth. Do not use any detergents.

Clean the defrost water drain hole regularly.

- ⓘ Do not wash the accessories and appliance parts in a dishwasher.

TROUBLESHOOTING

Appliance does not operate.

- Connect the plug to the mains socket correctly.
- Switch on the appliance.
- Check if the circuit breaker and fuse are working.

Appliance temperature is unsatisfactory.

- Adjust the temperature.
- Close the door properly.

Appliance turns on and off.

- Close the door properly.
- Check the door gasket.

The appliance is noisy or vibrates.

- Level the appliance.
- Check the back of the appliance. Make sure it does not touch the wall.

Water drips on the floor.

- Position the defrost water tray and the tube correctly.

Heavy frost occurs in the freezer.

- Close the door properly.
- Check the air outlets.

Side walls of the appliance are hot.

- This is normal. Use heat-resistant gloves if you need to touch the side panels.

The door does not close properly.

- Level the appliance.
- Reverse the door properly.
- Insert the shelves correctly.
- Check the door gasket.

 Contact the Authorised Service Centre if the problem persists or to replace the lamp and door gaskets.

TECHNICAL DATA

The technical information is situated in the rating plate on the internal side of the appliance and on the energy label.

The QR code on the energy label supplied with the appliance provides a web link to the information related to the performance of the appliance in the EU EPREL database. Keep the energy label for reference together with the user manual and all other documents provided with this appliance.

It is also possible to find the same information in EPREL using the link <https://eprel.ec.europa.eu> and the model name and product number that you find on the rating plate of the appliance.

See the link www.theenergylabel.eu for detailed information about the energy label.

INFORMATION FOR TEST INSTITUTES

Installation and preparation of the appliance for any EcoDesign verification shall be compliant with EN 62552 (EU). Ventilation requirements, recess dimensions and minimum

rear clearances shall be as stated in this User Manual in "Installation". Please contact the manufacturer for any other further information, including loading plans.

ENVIRONMENTAL CONCERNS

Recycle materials with the symbol . Put the packaging in relevant containers to recycle it. Help protect the environment and human health by recycling waste of electrical and electronic appliances. Do not dispose of ap-

pliances marked with the symbol  with the household waste. Return the product to your local recycling facility or contact your municipal office.

⚠ ÖRYGGISUPPLÝSINGAR

Fyrir uppsetningu og notkun heimilistækisins skal lesa meðfylgjandi leiðbeiningar vandlega. Framleiðandinn ber ekki ábyrgð á neinum meiðslum eða skemmdum sem leiða af rangri uppsetningu eða notkun. Geymdu alltaf leiðbeiningarnar á öruggum stað þar sem auðvelt er að nálgast þær til síðari notkunar.

Öryggi barna og viðkvæmra einstaklinga

- Hafa ætti eftirlit með börnum til að tryggja að þau leiki sér ekki með heimilistækið.
- Börn eiga ekki að hreinsa eða framkvæma notandið á heimilistækinu án eftirlits.
- Haltu öllum umbúðum frá börnum og fargaðu þeim á viðeigandi hátt.

Almennt öryggi

- Þetta heimilistæki er hannað til notkunar innanhúss á heimilum.
- Þetta heimilistæki má nota á skrifstofum, í herbergjum hótela, herbergjum gesta-

húsa, bændagistingum og öðrum sambærilegum gistinguum þar sem notkun er ekki meiri en almenn heimilisnotkun.

- VIÐVÖRUN: Haltu loftræstingarpum, í afgirðingu heimilistækisins eða í innbyggðu rými, lausu við hindranir.
- VIÐVÖRUN: Notaðu ekki vélrænan búnað eða aðrar aðferðir til að hraða afisunarferli, annan en þann sem framleiðandinn mælir með.
- VIÐVÖRUN: Skemmdu ekki kælimiðilsrásina.
- VIÐVÖRUN: Notaðu ekki rafmagnstæki inni í geymsluhólfum matvæla í heimilistækinu, nema þau séu af þeirri tegund sem framleiðandinn mælir með.
- Notaðu ekki vatnsúða og gufu til að hreinsa heimilistækið.
- Hreinsaðu heimilistækið með mjúkum rökum klút. Notaðu aðeins hlutlaus þvottaefni. Notaðu ekki neinar vörur með svarfefnum, stálull, leysiefni eða málmhluti.
- Þegar heimilistækið er tómt um lengri tíma skal slökkva

- á því, afísa, hreinsa, þurrka og skilja hurðina eftir opna til að koma í veg fyrir að mygla myndist inni í tæk-
inu.
- Geymdu ekki sprengifim efni eins og úðabrusa með eldfimu drifefni í þessu heimilistæki.

- Ef rafmagnssnúran er skemmd verður framleið-
andi, viðurkennd þjónust-
umiðstöð, eða svipað hæf-
ur aðili að endurnýja hana
til að forðast hættu.

ÖRYGGISLEIÐBEININGAR

Uppsetning

⚠ AÐVÖRUN!

Einungis til þess hæfur aðili má setja upp þetta heimilistæki.

- Fjarlægðu allar umbúðir.
- Ekki setja upp eða nota skemmt heimilistæki.
- Fylgdu aðskildum leiðbeiningum sem eru á vefsíðu okkar um uppsetningu heimilistækisins.
- Alltaf skal sýna aðgát þegar heimilistækið er fært vegna þess að það er þungt. Notaðu alltaf öryggishanska og lokaðan skóbúnað.
- Gakktu úr skugga um að að loft geti flætt í kringum heimilistækið.
- Ekki setja heimilistækið upp nálægt hitagjöfum (ofnum) eða eldavélum, bókunarofnum eða helluborðum, nema annað sé tekið fram í leiðbeiningum um uppsetningu.
- Ekki hafa heimilistækið berskjaldað gagnvart rigningu.
- Ekki setja heimilistækið upp þar sem það verður fyrir beinu sólarljósi.
- Ekki setja þetta heimilistæki upp á svæðum þar sem er of mikill raki eða of kalt.

Rafmagnstenging

⚠ AÐVÖRUN!

Hætta á eldi og raflosti.

⚠ AÐVÖRUN!

Þegar heimilistækið er staðsett skaltu tryggja að rafmagnssnúran sé hvorki klemmd né skemmd.

⚠ AÐVÖRUN!

Notaðu ekki fjöltengi eða framlengingar-
snúror.

- Gakktu úr skugga um að færíbreytnar á merkiplötunni séu samhæfar við rafmagnsflokkun aðalæðar aflugjafa.
- Heimilistækið verður að vera jarðtengt.
- Notaðu alltaf rétt ísetta innstungu sem ekki veldur raflosti.
- Ef innstungun á heimilinu er ekki jarðtengt, þarf að jarðtengja heimilistækið í aðskilda jörð til að uppfylla núgildandi reglugerðir. Hafið samband við fagmenntaðan rafvirkja.
- Gakktu úr skugga um að rafmagnsihlutir verði ekki fyrir skemmdum (t.d. rafmagnsklóin, snúran, þjappan). Hafa skal samband við viðurkennda þjónustumiðstöð eða rafvirkja til að skipta um rafmagnsihluti.
- Rafmagnssnúran verður að liggja neðar en rafmagnsklóin.
- Aðeins skal tengja rafmagnsklóna við rafmagnsinnstunguna í lok uppsetningarinnar. Gakktu úr skugga um að rafmagnsklóin sé aðgengileg eftir uppsetningu.
- Ekki toga í snúruna til að taka tækið úr sambandi. Taktu alltaf um klóna.

Notkun

⚠ AÐVÖRUN!

Hætta á meiðslum, bruna, raflosti eða eldsvoða.



Heimilistækið inniheldur eldfimt gas, ísóbután (R600a), náttúrulegt gas, sem er mjög umhverfisvænt. Gættu þess að valda ekki skaða á kælirásinni sem inniheldur ísóbután.

- Breytið ekki eiginleikum heimilistækisins.
- Þetta heimilistæki er ætlað til notkunar við stofuhita á bilinu frá 10°C til 38°C. Þetta tilgreinda hitastigssvið tryggir rétta virkni heimilistækisins.
- Ekki láta rafmagnstæki (s.s. ísgerðarvélar) í tækið nema það sé tekið fram af framleiðanda að þau þoli það.
- Ef rafrásir kælibúnaðarins skemmast skal gæta þess að það sé enginn logi eða kveikjugjafar í herberginu. Loftræstu herbergið.
- Ekki láta heita hluti snerta þá hluta heimilistækisins sem eru úr plasti.
- Ekki nota heimilistækið til að geyma eldfimar lofttegundir eða vökva.
- Setjið ekki eldfim efni eða hluti bleytta með eldfimum efnum í, nálægt, eða á heimilistækið.
- Ekki snerta þjöppuna eða þéttinn. Þau eru heit.
- Leyfið ekki matvælum að komast í snertingu við innri veggj heimilistækishólfanna.

Innri lýsing

⚠ AÐVÖRUN!

Hætta á raflosti.

- Þessi vara inniheldur einn eða fleiri ljósgjafa í orkunýtniflokknum G.
- Varðandi ljósin inn í þessari vöru og ljós sem varahluti sem seld eru sérstaklega: Þessi ljós eru ætluð að standast öfgakenndar aðstæður í heimilistækjum eins og hitastig, titring, raka eða til að senda upplýsingar um rekstrarstöðu tækisins. Þau eru ekki ætluð til að nota í öðrum tækjum og henta ekki sem lýsing í herbergjum heimila.

Umhirða og hreinsun

⚠ AÐVÖRUN!

Hætta á meiðslum eða skemmdum á heimilistækinu.

- Áður en viðhald fer fram skal slökkva á heimilistækinu og aftengja rafmagnsklóna frá rafmagnsinnstungunni.
- Þetta heimilistæki inniheldur vetniskolefni í kælibúnaðinum. Einungis hæfur aðili má sinna viðhaldi og endurhleðslu þessa tækis.

Þjónusta

- Hafðu samband við viðurkenda þjónustumiðstöð til að gera við heimilistækið. Nota skal eingöngu upprunalega varahluti.
- Vinsamlegast athugaðu að ef þú eða einhver sem ekki er fagmaður gerir við getur það haft afleiðingar varðandi öryggi og gæti ógilt ábyrgðina.
- Eftirfarandi varahlutir eru fáanlegir í að minnsta kosti 7 ár eftir að framleiðslu gerðarinnar hefur verið hætt: hitastillar, hitaskynjarar, prentplötur, ljósgjafar, hurðahandföng, hurðalámir, bakkar og grindur. Hurðabéttingar eru fáanlegar í að minnsta kosti 10 ár eftir að framleiðslu gerðarinnar hefur verið hætt. Verið gæti að tímalengdin sé ekki lengur fáanleg í þínu landi. Farðu á vefsíðu okkar fyrir frekari upplýsingar.
- Vinsamlegast athugaðu að suma þessara varahluta geta aðeins atvinnuviðgerðaraðilar fengið og ekki eru allir varahlutir viðeigandi fyrir allar gerðir.

Förgun

⚠ AÐVÖRUN!

Hætta á meiðslum eða köfnun.

- Aftengið heimilistækið frá rafmagnsgjafanum.
- Klippa rafmagnssnúruna af og flegið henni.
- Fjarlægið hurðina til að koma í veg fyrir að börn eða dýr geti lokast inni í tækinu.
- Kælirásin og einangrunarefnið á tækinu eru ósónvæn.
- Einangrunarfroðan inniheldur eldfimar lofttegundir. Hafðu samband við sveitarfélagið til að fá upplýsingar um hvernig á að farga heimilistækinu á réttan hátt.

- Ekki valda skaða á hluta kælieiningarinnar sem er nálægt hitaskiptinum.

STJÓRNBOÐ

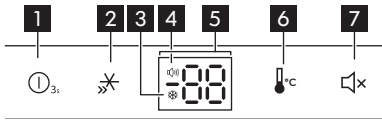

- 1 Afhnappur**
Ýttu og haltu inni í 3 sekúndur til að kveikja eða slökkva. Hitastigsljósíð sýnir –. Þegar aflstillingin er í gangi stöðvast kæling tækisins.
- 2 Super Freeze hnappur**
Til að virkja Super Freeze aðgerðina skaltu ýta á hnappinn.
- 3 Super Freeze gaumljós**
- 4 Aðvörunarljós**
- 5 Hitastigsljós**
- 6 Hitastigshnappur**
Ýttu til að stilla hitastigið. Hitastigið er á bilinu 2°C til 8°C.

7 Viðvörunarhnappur

Super FreezeAðgerð

Þessi aðgerð flýtir fyrir frystingu matvæla í frystihólfinu. Super FreezeGaumljósíð kviknar og 2°C birtist á hitastigsljósi. Aðgerðin slekkur á sér eftir 52 klukkustundir.

Til að virkja Super Freeze aðgerðina skaltu ýta á Super Freeze hnappinn.

Aðvörun fyrir opna hurð

Ef hurð stendur opin í um það bil 1 mínútur fer hljóðviðvörun í gang. Hljóðviðvörunin heyrst á mínútu fresti í 10 mínútur og viðvörunarljósíð blikkar.

Aðvörunin stöðvast eftir að hurðinni er lokað. Til að slökkva á viðvöruninni skaltu ýta á Viðvörun hnappinn.

DAGLEG NOTKUN

i Búnaðurinn er mismunandi eftir tegund.

Hillurnar staðsettar

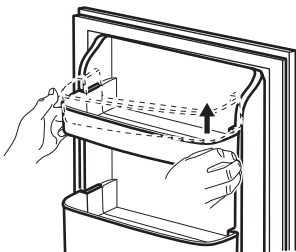
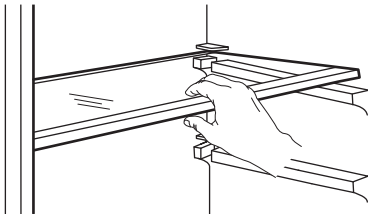

i Farðu varlega með glerhluta og hillur í hurð. Ekki rispa, beygja né láta hlutana verða fyrir snöggu hitabreytingum. Ekki skal hreinsa glerhluta í oppþvottavél.

Skúffan fjarlægð

Fjarlægðu skúffurnar:

1. Opnaðu hurðina alla leið.
2. Dragðu skúffuna út þangað til hún stöðvast.
3. Lyftu framendanum og renndu skúffunni út.

Til að setja skúffurnar upp skaltu framkvæma ofangreind skref í öfugri röð.

ÁBENDINGAR OG GÓÐ RÁÐ

Ábendingar um orkusparnað

- Ekki hylja loftræstiristarnar eða götin.

Endingartími

Tegund matvæla	Endingar-tími (mán-uðir)
Brauð	3
Ávextir (fyrir utan sítrusávexti)	6 - 12
Grænmeti	8 - 10
Afgangar án kjöts	1 - 2
Mjólkurvörur:	
Smjör	6 - 9
Mjúkur ostur (t.d. mozzarella)	3 - 4
Harður ostur (t.d. parmesan, cheddar)	6
Sjávarfang:	
Feitur fiskur (t.d. lax, makrill)	2 - 3
Magur fiskur (t.d. þorskur, flundra)	4 - 6
Rækjur	12
Skelfiskur og kræklingur án skelja	3 - 4
Eldaður fiskur	1 - 2
Kjöt:	
Alifuglakjöt	9 - 12
Nautakjöt	6 - 12
Svínakjöt	4 - 6
Lambakjöt	6 - 9
Pylsur	1 - 2
Skinka	1 - 2
Afgangar með kjöti	2 - 3

Ábendingar um frystingu

- Ekki frysta flöskur eða dósir með vökva í, sérstaklega kolsýrða drykki. Þær gætu sprungið þegar þær eru frystar.

- Ekki láta heitan mat í frystihólfíð.
- Ekki setja ferskan, ófrosinn mat beint við hliðina á matvælum sem þegar eru frosin.
- Ekki borða ísmola, vatnsís eða íspinna strax eftir að þeir hafa verið teknir úr frysti til að forðast að verða fyrir kala.
- Ekki endurfrysta þiðin matvæli.

Ábendingar um geymslu á frosnum mat

- Góð stilling á hitastigi til að varðveita frosin matvæli er hitastig sem er minna en eða jafnt og -18°C .
- Sé hærrí hiti stilltur fyrir heimilistækið getur það leitt til styttri endingartíma fyrir vörurnar.
- Allt frystihólfíð hentar fyrir geymslu á frosnum vörum.
- Skildu eftir nægilegt pláss í kringum matvælin til að loft nái að flæða vel um þau.

Ábendingar um góða kælingu

- Góð hitastilling sem varðveitir ferskvöru er hitastig sem er minna en eða jafnt og $+4^{\circ}\text{C}$.
- Notaðu alltaf lokuð ílát fyrir vökva og fyrir mat, til að forðast að lykt eða bragð safnist í hólfið.
- Til að forðast víxlmengun á milli eldaðrar og óeldaðrar matvöru, skal þekja eldaða matvöru og halda henni aðskildri frá hrárrí matvöru.
- Pakkaðu kjöti inn í hentugar umbúðir og settu það á glerhilluna fyrir ofan grænmetisskúffuna.
- Affrystu matinn sem er inni í kælinum.
- Ekki stinga heitri matvöru inn í heimilistækið.
- Hreinsaðu ávexti og grænmeti og settu í þar til gerða skúffu (grænmetisskúffu).
- Ekki geyma framandi ávexti í kælinum.
- Ekki geyma grænmeti, eins og tómata, kartöflur, lauk og hvítlauk, í kælinum.
- Lokaðu flöskunum áður en þú setur þær inn í kælinn.

UMHIRÐA OG HREINSUN

❗ Taktu heimilistækið úr sambandi áður en nokkurs konar viðhald fer fram.

Fyrir fyrstu notkun skal hreinsa innanvert rým-
ið og alla fylgihluti með volgu vatni og hlut-
lausri sápu og þurrka síðan. Hreinsaðu bú-
naðinn og hurðarþéttingar reglulega.

Hreinsaðu stjórnborðið með rökum klút og þurrkaðu það með mjúkum klút. Ekki nota neitt þvottaefni.

Gættu þess að hreinsa afrennslisop afþíðing-
arvatns með reglulegu millibili.

❗ Ekki þvo fylgihluti eða hluta tækisins í uppþvottavél.

BILANALET

Heimilistækið virkar ekki.

- Settu rafmagnsklóna rétt í innstunguna.
- Kveiktu á heimilistækinu.
- Athugaðu hvort straumrofinn og öryggið virki.

Hitastig tækisins er ekki fullnægjandi.

- Stilltu hitastigið.
- Lokaðu hurðinni þéttingsfast.

Heimilistækið kveikir og slekkur á sér.

- Lokaðu hurðinni þéttingsfast.
- Athugaðu þéttiborða í hurð.

Heimilistækið er hávaðasamt eða titrar.

- Stilltu tækið í lárétta stöðu.
- Skoðaðu aftanverðan hluta tækisins.
- Gakktu úr skugga um að það snerti ekki vegginn.

Vatn lekur á gólfíð.

- Stilltu afrennslisbakkann og slönguna rétt.

Mikil hrímmyndun myndast í frystirýminu.

- Lokaðu hurðinni þéttingsfast.
- Kannaðu loftsíurnar.

Hliðarveggir heimilistækisins eru heitir.

- Þetta er eðlilegt. Notaðu hitaþolna hanska ef þú þarft að snerta hliðarnar.

Hurð heimilistækisins lokast ekki almennilega.

- Stilltu tækið í lárétta stöðu.
- Framkvæmdu réttan viðsnúning hurðarinnar.
- Settu hillurnar rétt í.
- Athugaðu þéttiborða í hurð.

❗ Hafðu samband við viðurkennda þjón-
ustumiðstöð ef vandamálið heldur áfram
eða til að skipta um peru og hurðarþétting-
ar.

TÆKNILEGAR UPPLÝSINGAR

Tæknilegar upplýsingar eru á merkiplötunni, á ytri eða innri hlið heimilistækisins og á orku-
merkimiðanum.

QR-kóðinn á orkumerkingunni sem fylgir þes-
su tæki, gefur upp tengil á vefsíðu varðandi
upplýsingar um frammistöðu tækisins í gagn-
agrunni EU EPREL. Geymdu orkumerkimið-
ann til uppflettingar ásamt notandahandbók-
inni og öllum öðrum skjölum sem fylgja með
þessu heimilistæki.

Það er einnig mögulegt að nálgast sömu upp-
lýsingar í EPREL með því að nota tengilinn:
<https://eprel.ec.europa.eu> og gerðarheiti og
framleiðslunúmer sem finna má á merkiplötu
heimilistækisins.

Skoðaðu tengilinn www.theenergylabel.eu
varðandi ítarlegar upplýsingar um orkumerk-
ingar.

UPPLÝSINGAR FYRIR PRÓFUNARSTOFNANIR

Uppsetning og undirbúningur heimilistækisins fyrir EcoDesign-vottun verður að samræmast EN 62552 (EU). Loftræstingarkröfur, stærðir skotsins og lágmarksbil að aftan verður að

vera eins og tilgreint er í „Uppsetning“ í þessari notandahandbók. Hafðu samband við framleiðanda fyrir allar frekari upplýsingar, þar með talið hleðsluáætlanir.

UMHVERFISSJÓNARMÍÐ

Settu efni með táknuinu í endurvinnslu . Settu umbúðirnar í viðeigandi ílát til endurvinnslu. Verndið umhverfið og heilbrigði manna með því að endurvinna raf- og rafeindabúnaðarúrgang heimilistækja. Fargaðu ekki

heimilistækjum sem merkt eru með táknuinu  með heimilisúrgangi. Skilið vörinni á staðbundna endurvinnslustöð eða hafið samband við staðaryfirvöld.

